

Pneumatikus fékfolyadékcsere profi Asta



Használati utasítás
Az eredeti utasítások fordítása

1. Home

Krómozott anyagból készült, pneumatikus működtetőszerkezet, amelyet a fékekből és kuplungokból történő hidraulikafolyadék kiszívására használnak. A szívást egy személy is elvégezheti. A készülék belső membránnal rendelkezik, amely elválasztja a levegőt az összegyűjtött folyadéktól. Térfogat az elszívó készülék 7 liter. Felszerelve 3 gyűjtőtartállyal és töltőcsatlakozással.

Biztonság

Az üzemeltetés során be kell tartani az általános egészségügyi és biztonsági előírásokat, és különösen figyelni kell a következők működésére

Használja:

- védőruházat, hogy megakadályozza a bőrrel való érintkezést az adagolt anyaggal,
- védőkesztyű,
- védőszemüveg.

Ajánlások

A következő ajánlásokat kell betartani:

- Csak a megfelelő fékfolyadékot használja
- A munka megkezdése előtt ellenőrizze a hőcserélő esetleges sérülését.
- A folyadékok cseréjekor ügyeljen arra, hogy ne öntse ki az anyagot.



Bármilyen meghibásodásra utaló jel esetén azonnal vegye ki a szerszámot a forgalomból, és ellenőriztesse azt egy szervizközpontban.

Napi karbantartás

Munka előtt:

- távolítsa el a vizet a berendezés ülepítő tartályából és a légkezelő egységből,
- Ellenőrizze a sűrített levegőt közvetlenül a szerszámhoz vezető tömlőket és csatlakozókat, állítsa a légnyomásszabályozót az ajánlott értékre,
- Amikor a szerszámot munkára készíti elő, mindig ellenőrizze, hogy nincs-e rajta sérülés.

Tárolás és karbantartás

- A nem használt szerszámot száraz, vegyszermentes helyiségben kell tárolni. hatások.
- A szerszám 500 üzemóra vagy az üzembe helyezéstől számított hat hónap elteltével ajánlott a szerszámot rendszeresen ellenőrizni és tisztítani egy szakszervizben. Ha alkatrészeket kell cserélni, csak eredeti alkatrészeket használjon, más tesztelését az alkatrészek nemcsak a szerszám működőképességét csökkenthetik, hanem a garanciális igényeket is megszüntethetik.



Figyelem!

Bár a hőcserélőt szigorú és pontos szabványok szerint gyártják, győződjön meg arról, hogy a készüléket megfelelően használják és üzemeltetik. A készülék nem megfelelő kezelése és magas hőmérsékletnek való kitétele, illetve a nem megfelelő használat ronthatja a hőcserélő pontosságát, és megakadályozhatja a készülék megfelelő működését. A cserélő DOT 3 fékfolyadékokhoz van méretezve.

2. A készlet tartalma

- Töltő- és szívógép
- Overlay készlet
- 2x konténer
- Tölcsér
- Átlátszó cső

3. Műszaki adatok

- Folyadéktartálykapacitása6 l
- Levegőtartály térfogata.....7 l
- Maximális folyadéknyomás.....2 bar
- Maximális légnyomás10 bar
- Légtömlőcsatlakozó1/4 "

A gyártó fenntartja a jogot a műszaki fejlődés miatti paraméterek megváltoztatására.

4. Leírás (1. ábra)

- 1) Felső tartály: fékfolyadéktartály
- 2) Közepes tartály: 2 atmoszféra alatti alacsony nyomású tartály, amelyet gumival választanak el a folyadéktól.
- 3) Alsó tartály: a szabályozószeleppel ellátott nyomástartály lehetővé teszi az adagolást.
Biztonsági szelep
kalibrálva van!
- 4) Gumimembrán
- 5) Értékmutató
- 6) Nyomásszabályozó

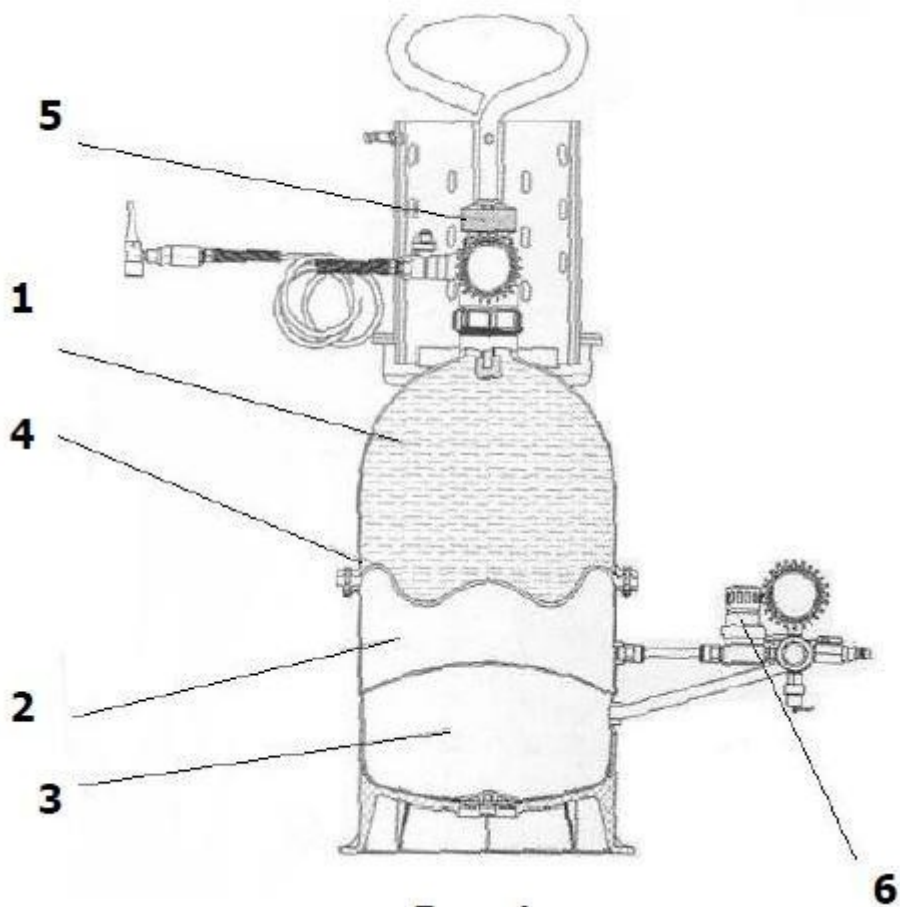



Figyelem!!!

- Soha ne nyissa ki a szelepet (lásd 1. ábra, 5. sz.), ha az nyomás alatt van.
- Használat előtt ellenőrizze a nyomásmérőt.
- Soha ne dolgozzon nyomás alatt.
- Tartsa a tartályt távol a tűztől és a magas hőmérséklettől.
- Nincs hegesztés az edényen.
- Tilos a hajóba fűrni.
- Ha a készülék sérült, ne használja!
- Viseljen védőruházatot.
- Viseljen védőszemüveget.
- Viseljen védőkesztyűt.

5. Előkészítés

A sűrített levegő csatlakoztatása előtt ellenőrizze, hogy nincs-e maradék sűrített levegő a tartályban. Ürítse ki és nyissa ki a szelepet (A) (2. ábra), emelje fel a szabályozófejet, és fordítsa el az óramutató járásával ellentétes irányba.

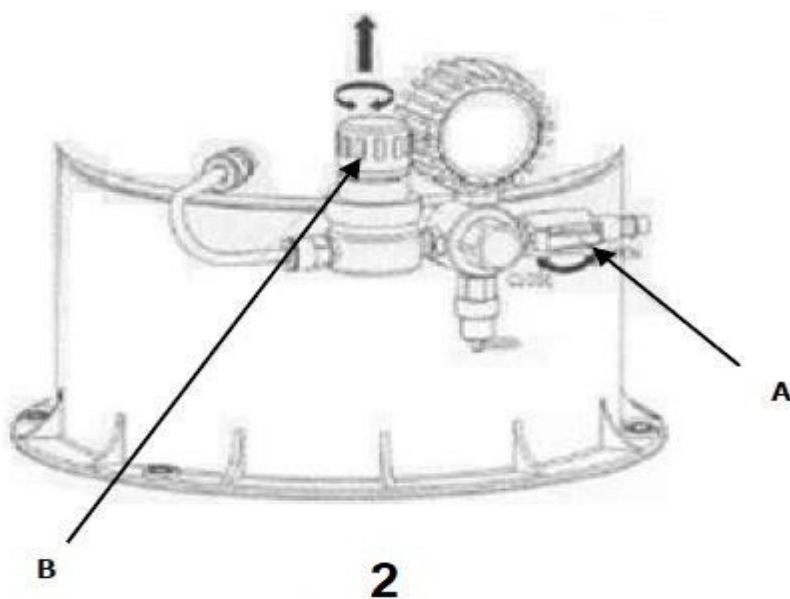

Nyissa ki a szelepet (C), és pumpáljon levegőt a gyorscsatlakozón (D) keresztül, amíg a nyomás el nem éri az 1 - 2 atmoszféra, amely a nyomásmérőn (E) látható. Ellenőrizze, hogy a fedél (F) helyesen van-e elhelyezve.

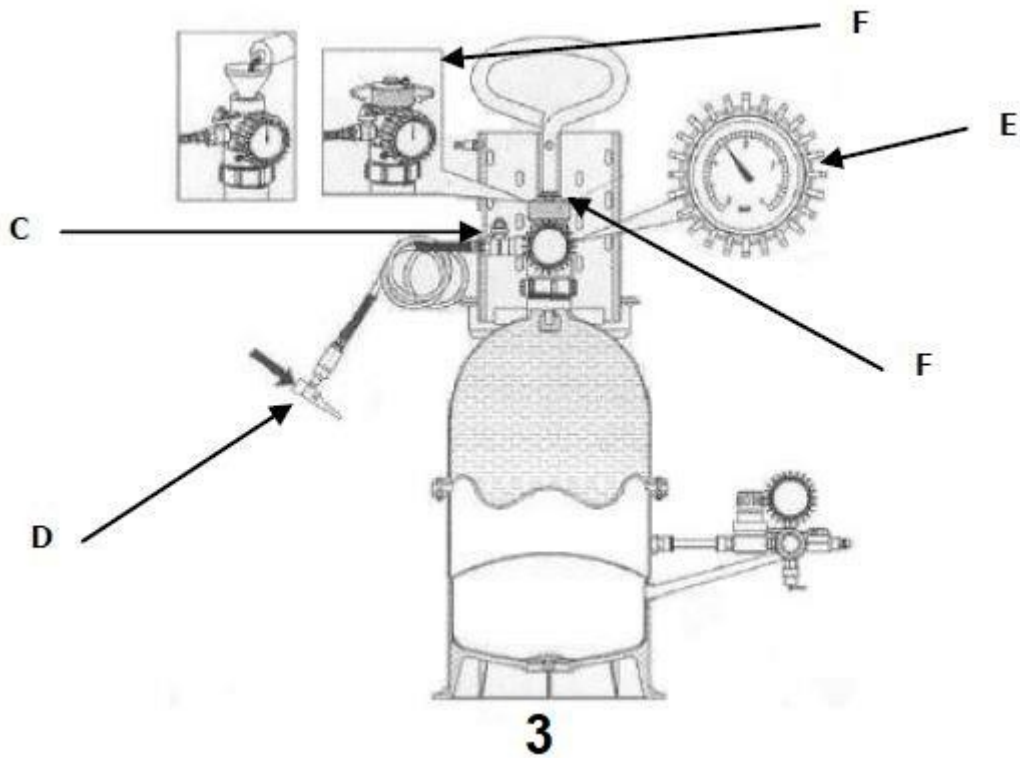

Figyelem!!!

Ne próbálja éles tárggyal nyomni a membránt.

1. Töltés sűrített levegővel

Nyissa ki a szelepet (A) és csatlakoztassa a pneumatikus vezetékhez, töltsse fel 8-10 atmoszférára - a nyomásmérőn (H) láthatja a tartományt.

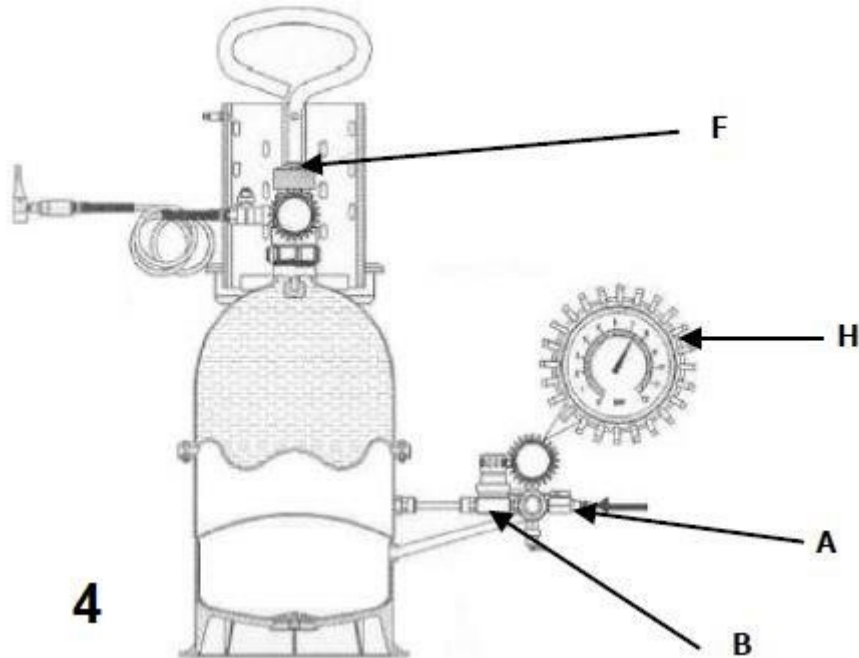

Emelje fel a szabályzófejet (B), és forgassa el az óramutató járásával megegyező irányba, hogy elérje a nyomásmérőn (E) jelzett 2 atmoszféra maximális nyomást. Zárja el a szelepet (A), és válassza le a pneumatikus tömlőt a készülékről (5. ábra).

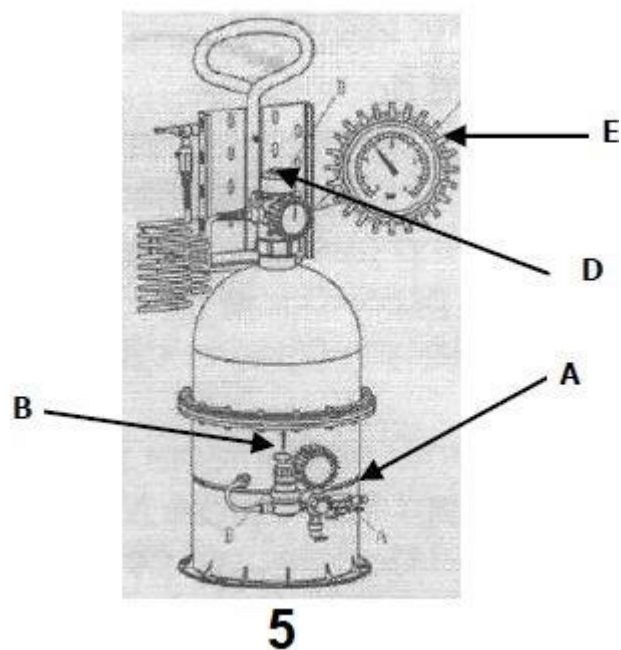

Fontos !!! (lásd a 6. ábrát)



Először töltsé fel a kocsiban lévő hidraulikatartályt a tömlővel (M), és egyidejűleg nyissa ki a szelepet (C). Legyen nagyon óvatos:

A) Töltsé meg a tartályt, majd zárja el a szelepet (C).

B) ürítse ki a maradék levegőt a jármű tartályából

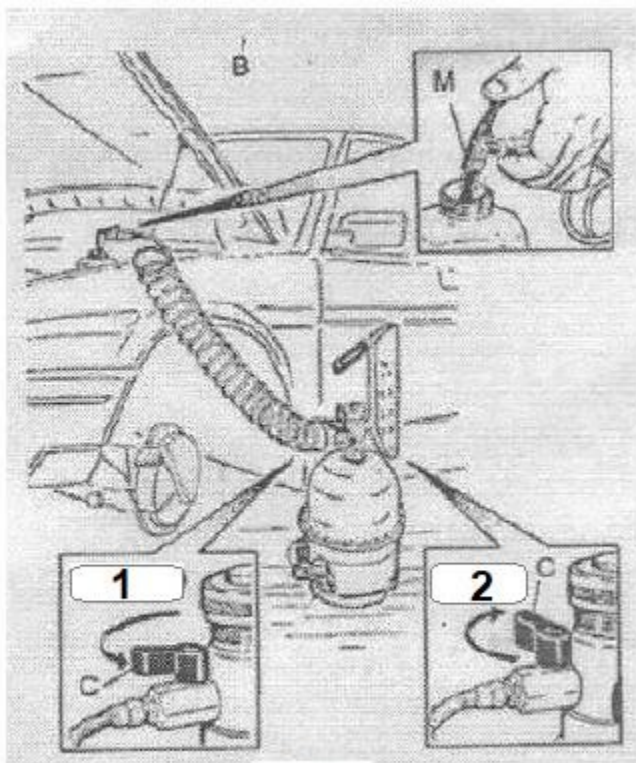

1. Zárt
2. Megnyílt

6

Szerelje fel a megfelelő kupakot a járműtartályra (7. ábra).



7

A fedél (W) a tartályba illeszkedik (8-11a. ábra). Csatlakoztassa az alátétet a fékhez vagy közvetlenül a jármű tartályához (8-11b. ábra). Csatlakoztassa a csatlakozót (M) a megfelelő kupakhoz (9. ábra). Először a hátsó fékkört töltsse fel, különösen akkor, ha a jármű fel van szerelve töltésjelző. Helyezze a két tartályt (S) a kerekeken lévő túlfolyószelepre (10. ábra). Nyissa meg a csapot. Nyissa ki a szelepet (C), hogy megakadályozza a folyadékok keveredését (10. ábra). Várjon, amíg a levegő teljesen kienged a fékkörből. Jelölje meg az átlátszó tömlőn.

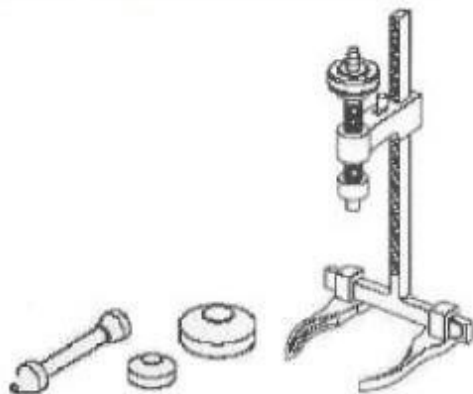

8

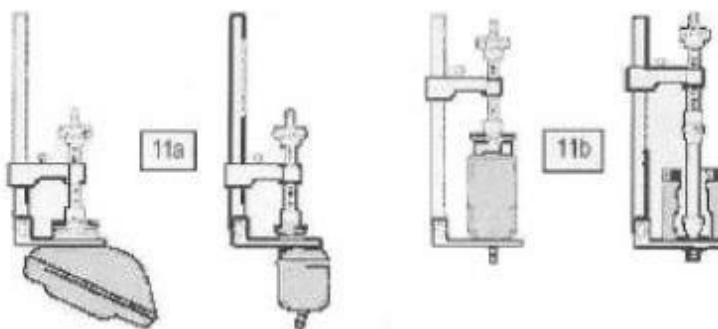



9

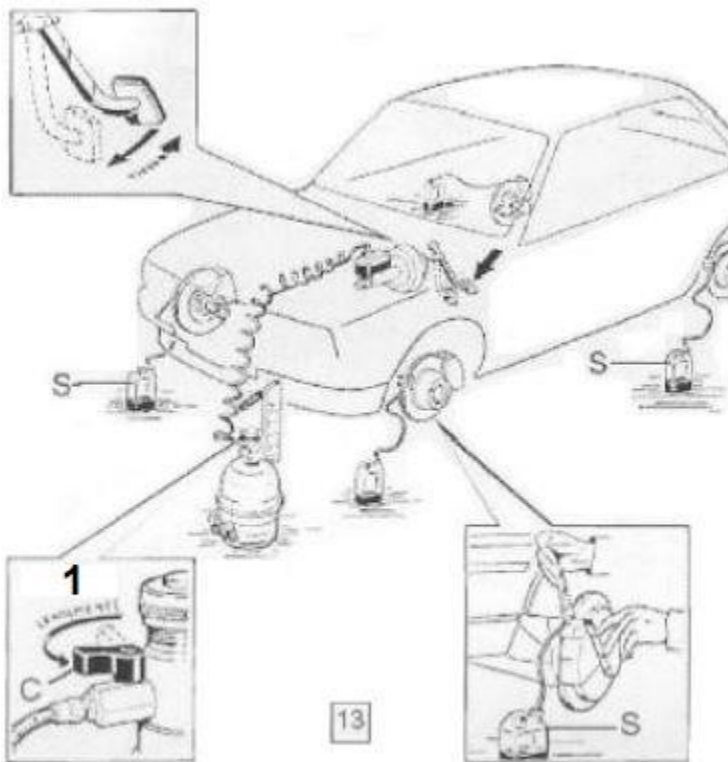

13

10

1. nyissa ki

A fékbetétek cseréjekor a járművet módosítani kell. Minden egyes feltöltés után 2-3 alkalommal nyomja meg a jármű fékpedálját, és lassan engedje fel a fékpedált a tápcső (10. ábra).

A feltöltés után zárja el a szelepet (C) és vegye le a fedelet (M) (11. ábra).

Csatlakoztassa a tartályt (S) a szelepet (N), és nyomja addig, amíg a rendszerben lévő levegő teljesen ki nem törölve (11. ábra).

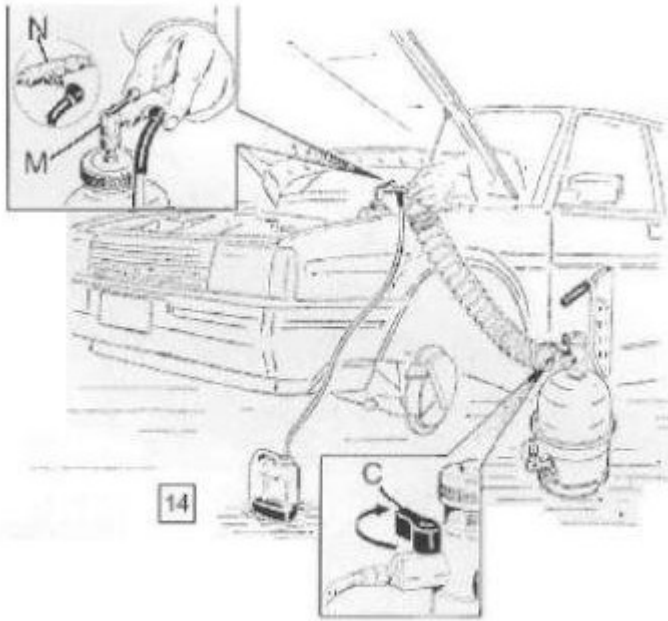

11



Ha tele van, húzza be a kéziféket.

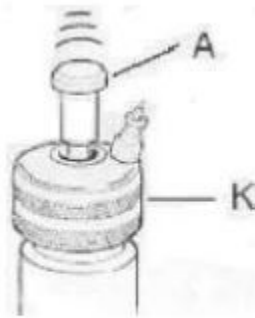

A fedélen (K) a mechanikai töltés jelzője, ha 1 cm-t emelkedik, t. j. az anyag kimerült (12. ábra).

12

1. Töltőrendszer teherautókhöz

Ugyanaz, mint az autóknál, de a kuplunghoz kell csatlakoztatni, nem pedig a töltőtartályhoz. Szerelje fel a megfelelő fedelet, ha nem illik rá, használja a 13. ábrán látható módon.

13

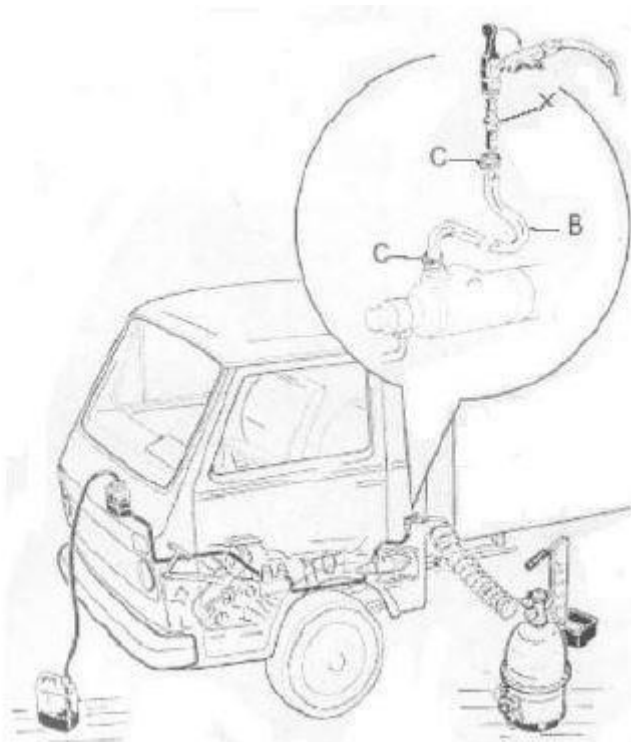

NAGYON FONTOS:

Mindig kövesse az autó gyártójának utasításait. Ezek az utasítások általános információkat tartalmaznak a légtelenített fékrendszerekről.



FIGYELEM !!!

A FÉKFOLYADÉK VESZÉLYES ANYAG! ÓVATOSAN DOLGOZZON VELE ÉS TARTSA BE A GYÁRTÓ AJÁNLÁSAIT !!!

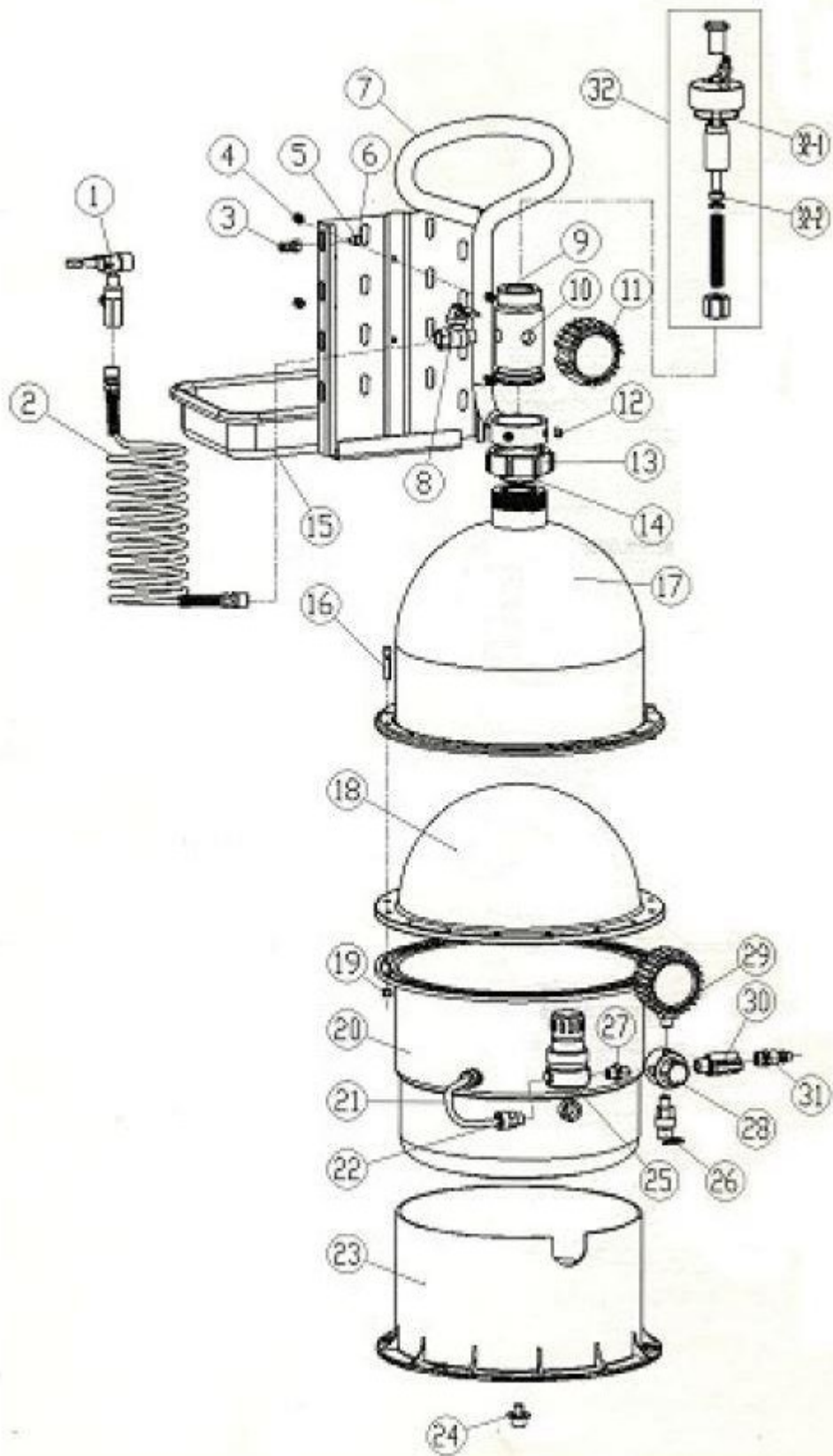

Szám	Név	Mn.	Szám	Név	Mn.
1	Gyorscsatlakozó	1	18	Membrán	1
2	Csatlakozó tömlő	1	19	Anya	16
3	Hook	1	20	Légújó	1
4	Anya	2	21	Tömlő	1
5	Kampó a tartályhoz	1	22	Adapter	2
6	Csavar	1	23	Bázis	1
7	Tartó	1	24	Csavar	1
8	Szelep	1	25	Manométer	1
9	Csavar	2	26	Szelep	1
10	Pecset	1	27	Adapter	1
11	Manométer	1	28	Reduktor	1
12	Csavar	2	29	Manométer	1
13	Végzáró sapka	1	30	Szelep	1
14	O-gyűrű 29,74 x 3,53	1	31	Befejezés	1
15	Szerszámtartály	1	32	Olajsintjelző	1
16	Csavar	16	32-1	O-gyűrű 29,74 x 3,53	1
17	Felső borító	1	32-2	O-gyűrű 14 x 8 x 4	1